

SoundPath

TRI-BAND WIRELESS
AUDIO
ADAPTER

SVS

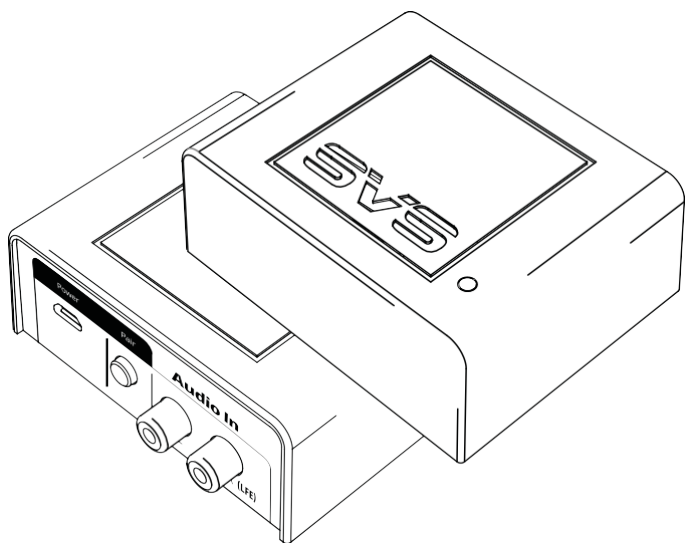

Bedienerhandbuch

Wir freuen uns, dass Sie sich für SVS entschieden haben.

Wir gratulieren Ihnen, dass Sie sich für den **SVS SoundPath Tri-Band Wireless Audio Adapter** entschieden haben, die beste Lösung, die auf dem Markt erhältlich ist, um zukünftig jeglichen Kabelsalat ohne Leistungsverlust zu vermeiden. Dank des vollen Stereo-Signals rechts und links können Sie auch Stereo-Lautsprecher, Surround-Aktivlautsprecher, Verstärker und jedes Stereo-Audio-Gerät kabellos anschließen.

Der SoundPath Tri-Band Wireless Audio Adapter funktioniert im 2,4 GHz, 5,2 GHz und 5,8 GHz Bandbereich und ist unempfindlich gegen jegliche Funkstörungen von allgemeinen Haushaltsgeräten. Ein reibungsloses Schalten zwischen den Kanälen stellt sicher, dass Ihr Subwoofer, Ihre Lautsprecher oder andere Audio-Geräte auch in stark genutzten Wireless-Umgebungen stets verbunden sind und ein ununterbrochener Hörgenuss jederzeit gewährleistet ist.

Die einfache Installation erfordert nur wenige Schritte. Bei Fragen zur Aufstellung des Subwoofers oder der Lautsprecher, zur Systemoptimierung oder Installation des SVS SoundPath Tri-Band Wireless Audio Adapters setzen Sie sich mit den SVS Sound Experten in Verbindung.

info@svsound.de | +49 (0) 228 5044 3590 | www.svsound.de

Spezifikationen & Funktionen

Spezifikationen	Empfänger	Sender
Betriebsspannung	Min. Energiebedarf 4,75 V bei 0,3 ARF	Min. Energiebedarf 5V bei 0,5A
HF Frequenzbereich	Tri-Band (Selbstumschaltung) 2,4/5,2/5,8 GHz	Tri-Band (Selbstumschaltung) 2,4/5,2/5,8 GHz
Sample Rate	48kHz	48kHz
Funktionsbereich	bis zu ca. 40 m, Sichtbereich	bis zu ca. 40 m, Sichtbereich
Analoger Ausgangspegel Sender	keine Angaben	max. 2Vrms
Analoger Ausgangspegel Empfänger	max. 1Vrms	keine Angaben
Frequenzgang	6Hz – 20 kHz +/- 0,5 dB	6Hz – 20 kHz +/- 0,5 dB
Latenz	< 19 Millisekunden	< 19 Millisekunden
THD+N (dB)	-70 dB (10Hz – 20kHz)	-70 dB (10Hz – 20kHz)
SNR (dB)	+ 105 dB 10Hz – 20kHz	+ 105 dB 10Hz – 20kHz

Der Adapter beinhaltet

- » Tri-Band Wireless Audio-Sender
- » Tri-Band Wireless Audio-Empfänger
- » Mono-RCA-zu-RCA-Verbindungskabel (x2)
- » USB-A zu Mikro-B-Stromkabel für Power-Adapter (x2)
- » 5V DC-Power-Adapter mit USB-A-Anschluss (x2)
- » Klettverschluss zur Sicherung der Geräte (x2)

Was Sie benötigen:

- » Ausgabegerät (Subwoofer, Aktivlautsprecher oder Verstärker)
- » Quellgerät (AV Empfänger, Surroundprozessor oder 2-Kanal-Vorverstärker mit einem Subwoofer-Pre-Out oder L/R-Line-Level-Pre-Out)

Allgemeine Tipps zur Aufstellung und Einrichtung

- » Stellen Sie den Subwoofer, den Aktivlautsprecher oder den Verstärker an den gewünschten Ort.
- » Um das beste Ergebnis zu erzielen, sollten Sender und Empfänger in Sichtweite sein (keine Wände oder feste Hindernisse dazwischen).
- » Der Empfänger sollte für das beste Ergebnis innerhalb eines Bereichs von 130 Fuß (40m) zum Sender stehen.
- » Stellen Sie den Sender nicht neben Geräte, die eine Signalstörung verursachen könnten, wie Mobiltelefone, Babyphone, Funktelefone und Wi-Fi-Router.

Anschluss des Wireless-Senders an einen AV-Prozessor

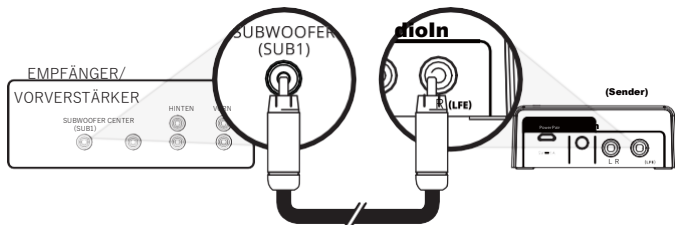

1. Schließen Sie das RCA-Mono-Kabel an den Subwoofer-Ausgang oder das LFE-Kabel des AVR oder den Vorverstärker-Prozessor an den R/LFE-Eingang am Wireless-Sender an.
2. Schließen Sie den USB-A an das Mikro-B-Kabel am Wireless-Sender und an das mitgelieferte 5VDC-Netzteil an. Sie können auch einen USB-Ladeanschluss mit einem Ausgang von min. 5V bei 0,5A nutzen, falls vorhanden.
3. Wird das 5VDC-Netzteil genutzt, ist dies an die nächstgelegene Steckdose anzuschließen.

Anschluss des Wireless-Senders an einen 2-Kanal-Stereo-Vorverstärker

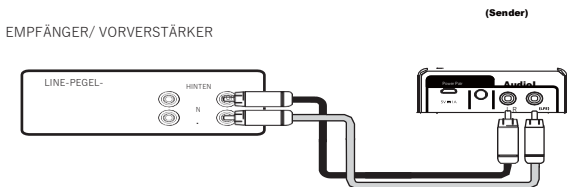

1. Schließen Sie ein RCA-Stereokabel an die L- und R-Line-Level-Pre-Outs des 2-Kanal-Stereo-Vorverstärkers sowie an die L- und R-Eingänge am Wireless-Sender an. – KABEL WIRD NICHT MITGELIEFERT.
2. Schließen Sie den USB-A an das Mikro-B-Kabel am Wireless-Sender und an das mitgelieferte 5VDC-Netzteil an. Sie können auch einen USB-Ladeanschluss mit einem Ausgang von min. 5V bei 0,5A nutzen, falls vorhanden.
3. Wird das 5VDC-Netzteil genutzt, ist dies an die nächstgelegene Steckdose anzuschließen.

Anschluss des Wireless-Empfängers an Ihren Subwoofer

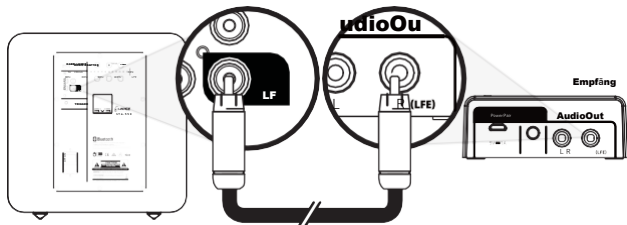

1. Schließen Sie das RCA-Mono-Kabel an den LFE-Eingang am Subwoofer und an den R-/LFE-Ausgang am Wireless-Empfänger an.
2. Schließen Sie bei 2-Kanal-Stereo-Vorverstärkeranwendungen ein RCA-Stereo-Kabel an den linken und den rechten Subwoofer-Eingang sowie an den linken und rechten Ausgang am Wireless-Empfänger an. – KABEL WIRD NICHT MITGELIEFERT.
3. Schließen Sie den USB-A an das Micro-B-Kabel am Wireless-Empfänger und an das 5VDC-Netzteil an.

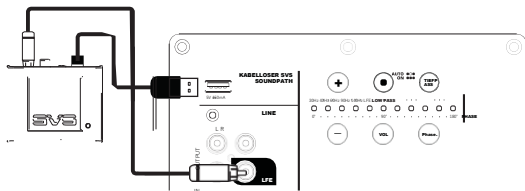

4. Wenn Sie einen SVS Subwoofer mit einem SoundPath Wireless Audio Adapter Ausgang nutzen, können Sie den USB-A an das Mikro-B-Kabel am Wireless-Empfänger und direkt an die Rückwand des SVS Subwoofers anschließen

Anschluss des Wireless-Empfängers an Endverstärker oder Aktivlautsprecher

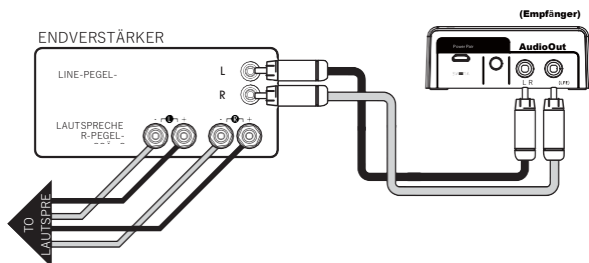

1. Schließen Sie das RCA-Stereokabel bei 2-Kanal-Anwendungen an die linken und rechten Ausgänge am Stereo-Verstärker oder den Aktivlautsprechereingängen und an die linken und rechten Ausgänge am Wireless-Empfänger an - KABEL WIRD NICHT MITGELIEFERT.
2. Schließen Sie den USB-A an das Micro-B-Kabel an den Wireless-Empfänger und an das 5VDC-Netzteil an.
3. Schließen Sie das 5VDC-Netzteil an die nächstgelegene Steckdose an.

Kopplung von Sender und Empfänger

1. Der Sender und der Empfänger werden zum Zeitpunkt der Herstellung synchronisiert und automatisch bei Anschluss und Einschaltung gekoppelt.
2. Die erfolgreiche Koppelung wird durch eine dauerhaft leuchtende blaue Lampe am Sender und Empfänger angezeigt.
3. Eine langsam blinkende Lampe zeigt an, wenn die Geräte nicht gekoppelt sind. Zur Wiederherstellung der Koppelung befolgen Sie die folgenden Schritte:

» Sobald Ihr Sender und Empfänger angeschlossen und eingeschaltet sind, drücken Sie die Taste PAIR (Koppelung) auf der Rückseite des Senders und halten Sie diese gedrückt, bis die blaue LED-Lampe oben auf dem Gerät schnell blinkt.

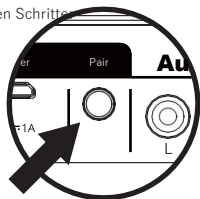

- » Drücken Sie innerhalb von 30 Sekunden die PAIR Taste auf der Rückseite des Empfängers und halten Sie diese gedrückt.
- » Wenn Ihr Sender und Empfänger gekoppelt sind, wechseln die Wireless-Status-Lampen oben auf beiden Geräten in ein dauerhaft leuchtendes blaues Licht.
- » Ihre SVS SoundPath Tri-Band Wireless Audio Adapter Sender und Empfänger sind jetzt eingerichtet und können genutzt werden.

FAQs und Fehlerbehebung

Ist mein AV-Prozessor für die Latenz (Zeitverzögerung) der Wireless-Einheit richtig?

Ja, dies wird sich in einem längeren Subwoofer Abstand als normal zeigen, wie in dem Abschnitt Einrichtung des AV-Prozessors beschrieben. Ein zusätzlicher Abstand von 4-6m (über den tatsächlichen Subwoofer-Abstand hinaus) ist normal.

Ich höre immer noch Störungen oder stelle Signalabfälle fest - Wie kann ich das beheben?

Versuchen Sie immer, dass Sender und Empfänger ohne feste Hindernisse oder Wände dazwischen in Sichtweite sind.

Vermeiden Sie andere Wireless-Geräte in der Nähe, wie schnurlose Telefone, Mobiltelefone, WIFI-Router, Babyphone usw.

Mein SoundPath Tri-Band Wireless Audio Adapter ist angeschlossen und eingesteckt, aber scheint nicht zu funktionieren.

Prüfen Sie, ob die LED-Statuslampen am Sender und am Empfänger leuchten. Wenn eine der beiden aus ist, kann es sein, dass kein Strom zugeführt wird. Stellen Sie sicher, dass kein sichtbarer Schaden am Stromkabel oder den USB-Steckern ist, und prüfen Sie, ob beide Steckdosen, an denen diese angeschlossen sind, funktionieren. Sowohl Sender als auch Empfänger müssen für eine einwandfreie Funktion ständig Strom erhalten.

Gewährleistung & Support

- » UNEINGESCHRÄNKTE GEWÄHRLEISTUNG ÜBER 5 JAHRE
- » SVS bietet die umfassendste Gewährleistung der Branche für alle unsere Produkte. SVS übernimmt die Gewährleistung bei Mängeln in der Arbeitsausführung für den SoundPath Wireless Audio Adapter und alle Produkte für 5 Jahre ab dem Kaufdatum.
- » Diese sowie alle Rechte der SVS Kunden können online eingesehen werden unter www.svsound.de

Ihre Meinung ist uns wichtig

Die SVS Sound Experten stehen von Montag bis Freitag von 9:00 Uhr – 17:00 Uhr zur Unterstützung bei der Einrichtung und Optimierung sowie jeglichen Fragen zum SoundPath Wireless Audio Adapter zur Verfügung. Sie sind per Telefon oder E-Mail unter den nachfolgenden Nummern und Adressen erreichbar:

info@svsound.de | +49 (0) 228 5044 3590 | www.svsound.de | [Instagram.com/svs_dach](https://www.instagram.com/svs_dach)

Sicherheitsanweisungen

- » Lesen Sie diese Anweisungen.
- » Bewahren Sie die Anweisungen auf.
- » Beachten Sie alle Warnhinweise.
- » Befolgen Sie die Anweisungen.
- » Nutzen Sie dieses Gerät nicht in der Nähe von Wasser.
- » Reinigen Sie es nur mit einem trockenen Tuch.
- » Halten Sie alle Belüftungsöffnungen offen und frei. Führen Sie die Installation gemäß Herstelleranweisungen durch.
- » Stellen Sie das Gerät nicht in der Nähe von Wärmequellen wie Heizkörper, Heizregister, Öfen oder anderen Geräten (einschließlich Verstärkern), die Wärme erzeugen, auf.
- » Verhindern Sie nicht die Funktion eines gepolten Steckers bzw. eines Steckers mit Erdung, sodass die Sicherheit beeinträchtigt ist. Ein gepolter Stecker hat zwei Kontakte, von denen einer breiter als der andere ist. Ein Stecker mit Erdung hat zwei Stifte und einen dritten Erdungspunkt. Der breite Kontakt bzw. der dritte Stift sind für Ihre Sicherheit vorgesehen. Sollte der Stecker nicht in Ihre Steckdose passen, setzen Sie sich mit einem Elektriker zum Austausch der veralteten Steckdose in Verbindung.
- » Achten Sie darauf, dass das Anschlusskabel nicht im Weg liegt und insbesondere nicht an Steckern, Gerätesteckdosen und an dem Punkt, an dem es aus dem Gerät kommen, gequetscht werden kann.
- » Nutzen Sie ausschließlich vom Hersteller angegebene Zusatzgeräte/Zubehör.
- » Nutzen Sie das Gerät nur mit dem vom Hersteller angegebenen oder mit dem Gerät verkauften Wagen, dem Gestell, dem Stativ, der Halterung oder dem Tisch. Seien Sie bei Nutzung eines Wagens vorsichtig, wenn Wagen und Gerät bewegt werden, um jegliche Verletzung durch Umkippen zu vermeiden.
- » Ziehen Sie den Stecker des Geräts bei Gewitter oder im Falle einer Nichtnutzung über einen längeren Zeitraum aus der Steckdose.
- » Wenden Sie sich bei jeglichen Reparatur- und Instandhaltungstätigkeiten an qualifiziertes Servicepersonal. Reparatur- und Instandhaltungsarbeiten sind notwendig, wenn das Gerät einen Schaden aufweist, wie die Beschädigung des Stromkabels oder des Steckers, wenn Flüssigkeit auf dem Gerät ausgelaufen ist oder Gegenstände auf das Gerät gefallen sind, wenn das Gerät Regen oder Feuchtigkeit ausgesetzt war, nicht mehr normal funktioniert oder fallen gelassen wurde.
- » **WARNUNG:** Zur Reduzierung der Brandgefahr oder der Gefahr eines Stromschlags sollte dieses Gerät weder Regen noch Feuchtigkeit ausgesetzt sein und es sollten keine mit Flüssigkeiten gefüllte Gegenstände, wie Vasen, auf das Gerät gestellt werden.
- » Für eine komplette Abschaltung der Einrichtung von der Stromversorgung ist das Stromkabel aus der Steckdose zu ziehen.
- » Der Netzstecker des Stromkabels muss betriebsbereit bleiben.



Das Blitzsymbol mit Pfeilspitze in einem gleichseitigen Dreieck soll den Benutzer im Hinblick auf nicht isolierte „gefährliche Spannung“ innerhalb des Produktgehäuses warnen, deren Intensität ausreicht, um einen Elektroschlag für Personen zu verursachen.



Das Ausrufezeichen in einem Dreieck soll den Benutzer auf wichtige Bedienungs- und Wartungs- (Instandhaltungs-) Anweisungen in den Unterlagen, die dem Produkt beigelegt sind, aufmerksam machen.



Das Gerät ist ein doppelt isoliertes Elektrogerät bzw. ein Elektrogerät der Klasse II. Es wurde so ausgelegt, dass es keinen Sicherheitsanschluss an eine elektrische Erdung benötigt.



+49 (0) 228 5044 3590 | info@svsound.de | www.svsound.de